

Hochdruckabgänge Rp1/4" / High pressure valve Rp1/4"

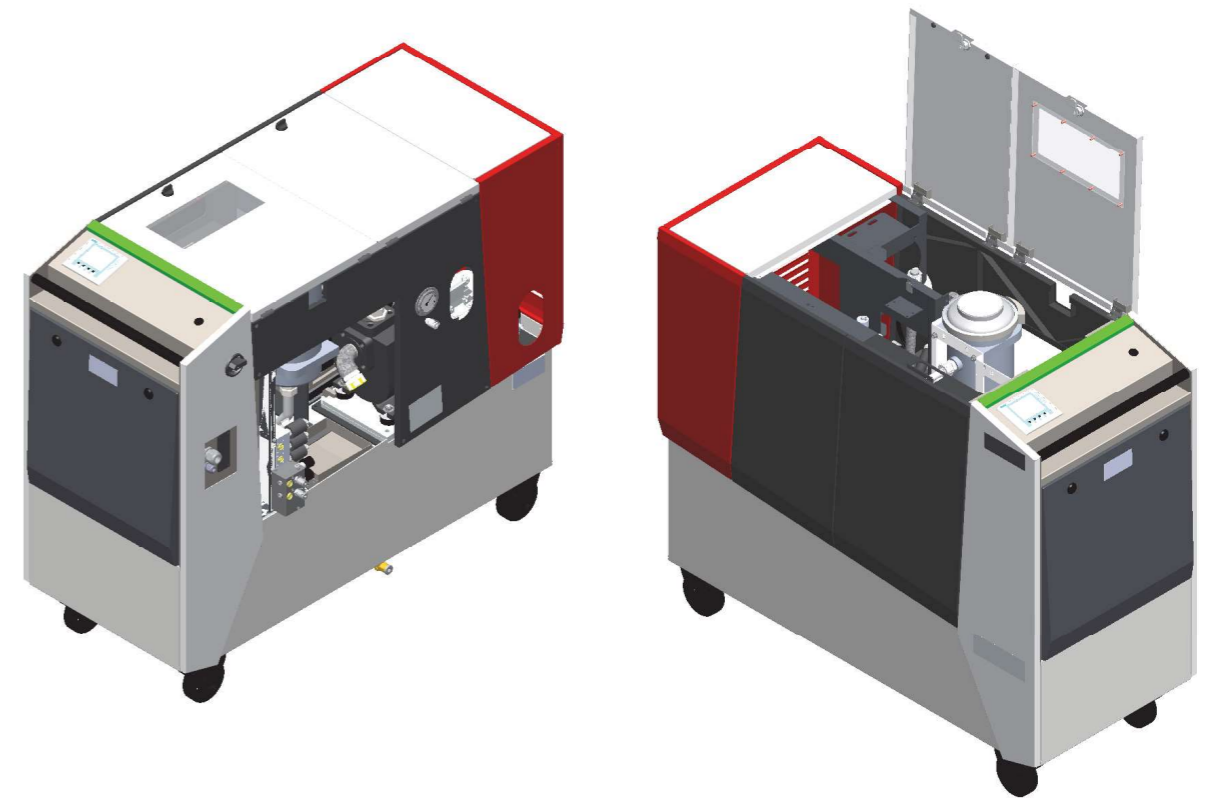
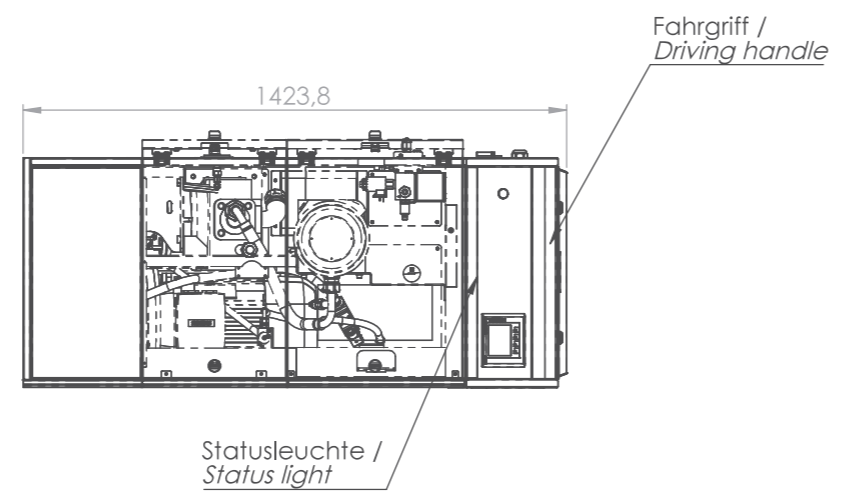
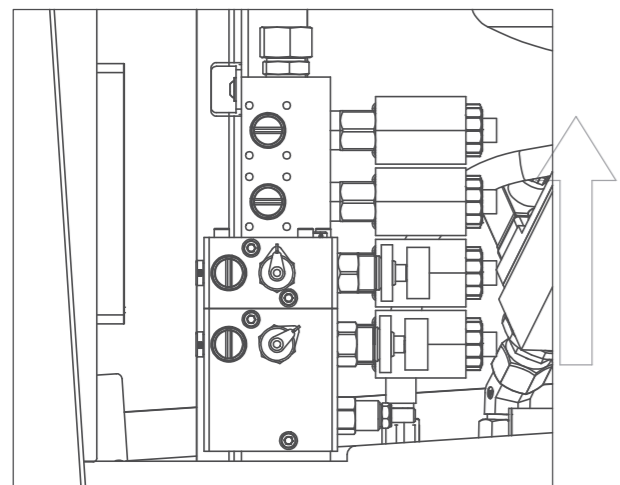

Anschlußwerte / Connected data:

Luftdruck / Air pressure: max. 5 bar

Gewicht / Weight: 742.45 kg
 Abmessung / Dimensions: L x B/W x H
 1422 x 602 x 1240
 Tankvolumen / Capacity: 250 Liter

DETAIL A
 MAßSTAB 1 : 3



Diese Zeichnung ist urheberrechtlich geschützt und darf ohne die schriftliche Zustimmung der Firma Müller Hydraulik GmbH keinen Dritten inhaltlich mitgeteilt noch ausgehändigt werden!

Zust.	Änderungen	Datum	Name
-------	------------	-------	------

Allgemeintoleranzen
 DIN ISO 2768-mK

Erstellt	20.09.2022
Freig.	

Müller Hydraulik GmbH
 Albring 29
 78658 Zimmern o. R.
 Tel.: 0741-174575-0

Rohabmessung:	
Material:	ERP-Artikel:
Gewicht: 421.85 kg	
Benennung:	
CL3G-F-40-20-D-025-XX-8-K-4DR	
Zeichnungsnummer:	Status
22-09-49468	freigegeben
Revision	Format
	A2
Blatt / von	1 / 2
Maßstab: 1:14	

